

## Modulaire kookapparatuur 700XP Elektrische friteuse 2 kuipen 5 liter Topuitvoering

ITEM # \_\_\_\_\_

MODEL # \_\_\_\_\_

NAAM # \_\_\_\_\_

SIS # \_\_\_\_\_

AIA # \_\_\_\_\_



371074 (E7FRED2A00)

Elektrische friteuse, 2 kuipen  
van 5 liter, 2 manden,  
topuitvoering

371139 (E7FRED2A0N)

Elektrische friteuse, 2 kuipen  
van 5 liter, 2 manden,  
topuitvoering

### Omschrijving

#### Punt nr \_\_\_\_\_

Elektrisch verwarmde friteuse met twee bakken van 5 liter, topmodel zonder onderbouw. De verwarmingselementen zijn in de frituurbak gemonteerd, voor directe verwarming van de olie. Laser technologie maakt een strakke verbinding met andere units van de 700XP lijn mogelijk.

### Belangrijkste Gegevens

- Model voor montage op open basis kasten, het overbruggen van ondersteuning of cantilever-systemen.
- Thermostatische regulering van olie temperatuur tot maximaal 185 °C.
- Beveiligingsthermostaat tegen oververhitting is standaard op alle units.
- Olie aftapkraan aan de voorzijde van de bakken.
- Voor het gemak van onderhoud bevinden alle grote compartimenten zich aan de voorkant van het apparaat.
- IPX 4 waterdicht.
- Incoloy gepantserde weerstanden zich in het goed kan worden opgetild voor eenvoudige reiniging.
- [NOT TRANSLATED]
- [NOT TRANSLATED]

### Constructie

- Uitwendige beplating in roestvrijstaal met Scotch Brite afwerking.
- Naadloos geperst bovenblad van 1,5 mm dik roestvrijstaal.
- Haakse zijkanten zorgen voor een vlakke koppeling met andere units en voorkomen kieren en mogelijke vuilophoping tussen de apparaten.
- De binnenzijde van de bak is voorzien van afgeronde hoeken voor meer reinigingsgemak.

Gekeurd: \_\_\_\_\_

**Meegeleverde Accessoires**

- 1 van 2 manden voor 2x 5 & 7 liter friteuse (standaard bijgeleverd) PNC 960638

**Optionele Accessoires**

- Montagekit voor het koppelen van 2 units PNC 206086
- Brugsteun 800mm PNC 206137
- Brugsteun 1000mm PNC 206138
- Brugsteun 1200mm PNC 206139
- Brugsteun 1400mm PNC 206140
- Brugsteun 1600mm PNC 206141
- Brugsteun 400mm PNC 206154
- Schouwopstand, 400mm PNC 206303
- Zijdelingse handvaten (rechts en links) PNC 206307
- LEUNSTANG, ACHTER 800 mm, MARINE PNC 206308
- Schouwrooster, 400mm PNC 206400
- 2 zijpanelen voor topuitvoeringen PNC 216277
- 2 manden voor 2x 5 & 7 liter friteuse (standaard bijgeleverd) PNC 960638

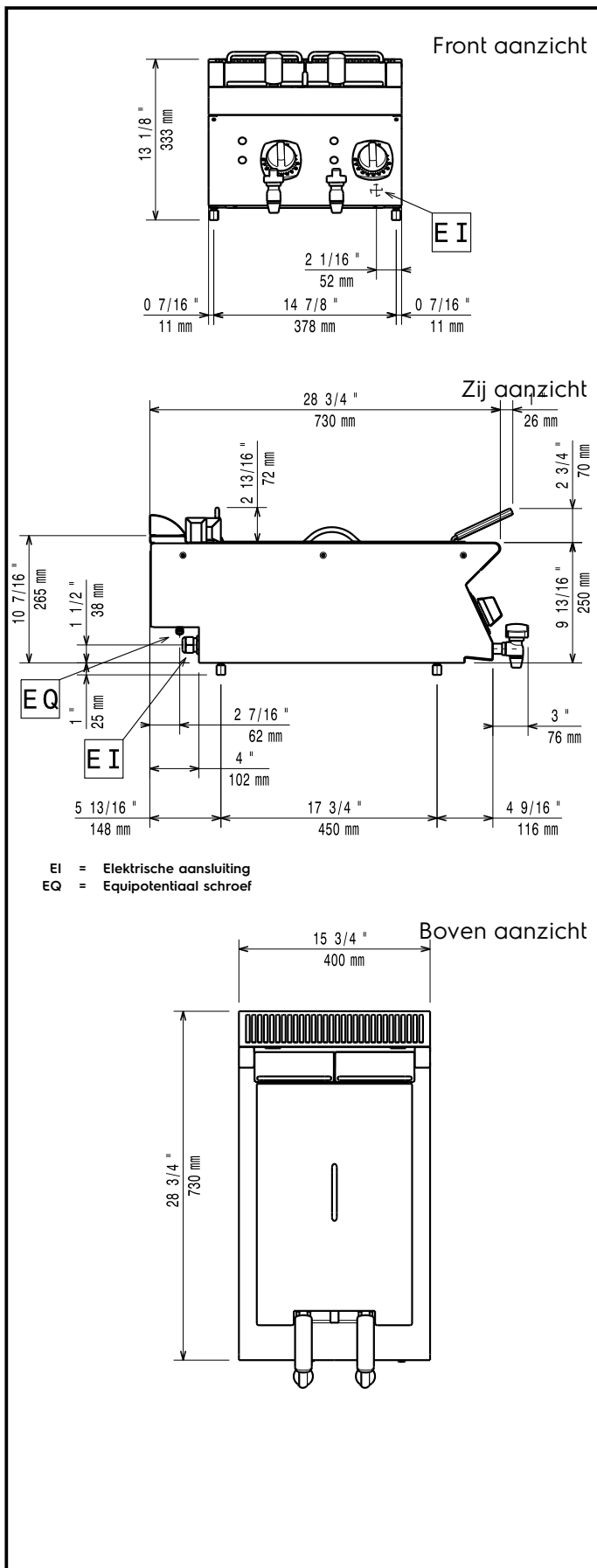

## Elektrisch

### Voltage:

371074 (E7FRED2A00)

380-400 V/3N ph/50/60 Hz

371139 (E7FRED2A0N)

230 V/3 ph/50/60 Hz

### Totaal vermogen:

9 kW

## Algemene Gegevens:

Effectieve kuip afmetingen, breedte:

110 mm

Effectieve kuip afmetingen, hoogte:

235 mm

Effectieve kuip afmetingen, diepte:

420 mm

Kuip capaciteit:

4 lt MIN; 5 lt MAX

Thermostaat instelling:

105 °C MIN; 185 °C MAX

Gewicht, netto:

ISO 9001; ISO 14001 kg

Transport gewicht:

371074 (E7FRED2A00)

34 kg

371139 (E7FRED2A0N)

33.9 kg

Transport hoogte:

371074 (E7FRED2A00)

530 mm

371139 (E7FRED2A0N)

540 mm

Transport lengte:

460 mm

Transport breedte:

820 mm

Transport volume:

0.2 m<sup>3</sup>

[NOT TRANSLATED]

371074 (E7FRED2A00)

EF17205

371139 (E7FRED2A0N)

N7FE2